

HOOGZWIERENDE WASMACHINES

**HC 60**  
**HC 65**  
**HC 75**  
**HC 100**  
**HC 135**  
**HC 165**





# HC 60 - HC 65 - HC 75 - HC 100 - HC 135 - HC 165

## Nieuwe look

- Matte deur: uniforme look van de voorzijde
- Ergonomische deurkruk: eenvoudig te bedienen en verwisselbaar met het vorige model
- Nieuw voorpaneel: uniform met het IPSO CD droger gamma



## Deur

- Grote diameter: eenvoudig laden en ontladen
- Overgedimensioneerde scharnieren
- Roestvrij staal met matte afwerking!

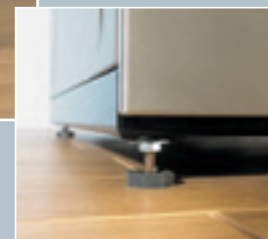

## Frontale poederbak

- Poederbak met 3 compartimenten
- Beschikbaar als optie op alle modellen !



## HC-gamma: volledig vrijstaand

- Dankzij de unieke positie van het tegengewicht en het unieke schokdempersysteem
- De HC-machines worden geplaatst op "voetjes" en hoeven niet verankerd te worden in de grond
- Extra voordeel: De HC-machines kunnen eenvoudig geplaatst worden op houten vloeren, op vloeren met vloerverwarming, in oudere gebouwen...

## Extractie vs restvochtigheid

- Hoe hoger de G-kracht tijdens het zwieren, hoe minder water het verwerkte linnen vasthoudt
- Een hogere G-kracht zorgt voor een besparing op gas en elektriciteit tijdens het droogproces
  - > verkorte droog- en afwerkingstijd
  - > verminderde vorming van pluis
  - > langere levensduur van het linnen
- Hoge zwiersnelheden kunnen ook de voorbehandeling van het te strijken linnen voorkomen
  - > energiebesparing
  - > verhoogde productiviteit

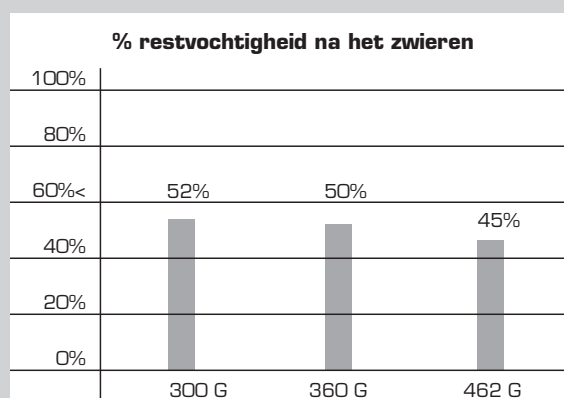

\* Test uitgevoerd met een belading van 30kg (100% katoen)

## **MICRO 20**

- Met connectoren: gemakkelijk te onderhouden
- Tot 99 programma's
- Temperatuur en waterniveau vrij programmeerbaar
- Mogelijkheid tot uitgestelde start
- Micro 20 munt: tot 20 programma's



## **SIGMA**

- Zelfde kenmerken als Micro 20
- Infrarood-kabel: eenvoudig downloaden van programma's vanaf laptop
- Seriële poort RS 485: machines kunnen in een netwerk geplaatst worden
- 1000 programmeerbare selecties verdeeld over 100 programma's
- Sigma munt: alarm kan worden geactiveerd

## **PS40**

- Vrij programmeerbaar
- 10 standaardprogramma's
- 40 vrij programmeerbare wasprogramma's
- Temperatuur, waterniveau, cyclustijd en toerental vrij programmeerbaar
- Aansluiting mogelijk voor maximum 12 pompen voor dispensers voor vloeibare zeep
- Controle van 2e uitlaatventiel (optie)
- Infrarood-poort vergemakkelijkt het downloaden van wasprogramma's

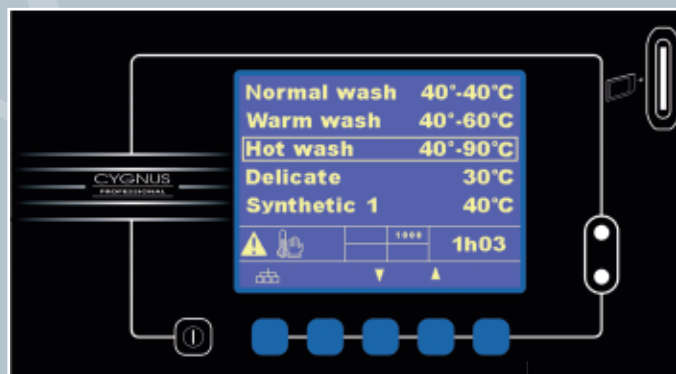

## **Cygnus Professional**

Cygnus Professional laat toe om wasdata en parameters te wijzigen op elk moment, zelfs tijdens de wascyclus.

- L Ruime LCD-display: gebruiksvriendelijk
- L Mogelijkheid tot het raadplegen van de volledige historiek / logboek van alle wasinformatie op de display
- L Uitgebreide Help-functie: uitvoerige ondersteuning om de fout te herstellen

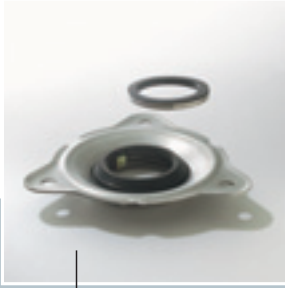

### **Axiale dichtingen**

- Bewezen IPSO concept
- Uit grafiet

### **Poly V-riem**

Een uniek concept van zelfspannende riem:

- Elastisch
- Zelfspannend
- Eenvoudig te herstellen/vervangen
- Langere levensduur
- Minder lawaai



### **Waterafvoer aan voorzijde onder de kuip**

- Minder waterverbruik
- Eenvoudig bereikbaar vanaf voorzijde
- Dempgewicht hoeft niet langer verwijderd worden bij het reinigen van de afvoer
- Zelfreinigend waterniveau

### **Standaard frequentiegestuurd**

- Was- en zwiersnelheid vrij te programmeren
  - Actie- en stoptijd vrij programmeerbaar van 0,1 tot 60 sec
  - Laag geluidsniveau
  - Minder onbalans
  - Minder stroompieken
- ⇒ Langere levensduur van uw IPSO - was-zwermachine



### **Lagerhuis**

- Gietijzeren lagerhuis
- Hoogwaardige kogellagers



### **Verbinding van de poederbak naar de kuip**

- Achterwaartse vulling
- Geen agressieve detergents rechtstreeks op het linnen
- Efficiënte pompverbindingen voor vloeibare zeep

**vooraanzicht HC 60**

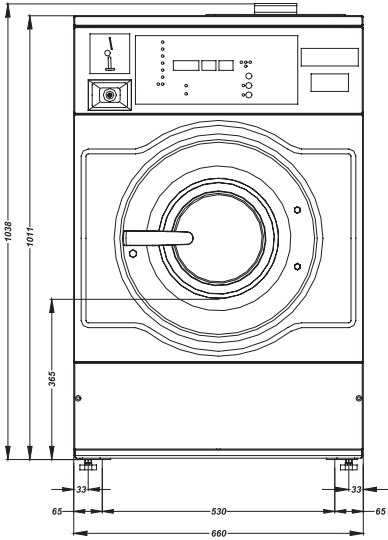

**vooraanzicht HC 65-75-100**

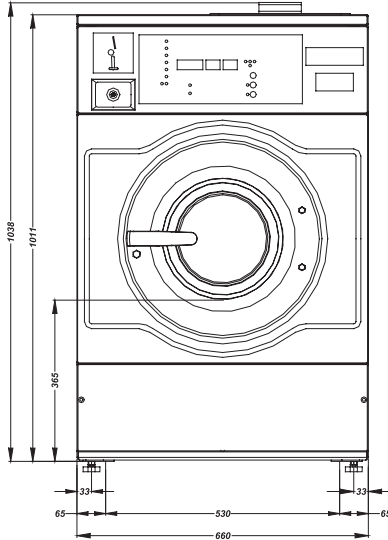

**vooraanzicht HC 135-165**

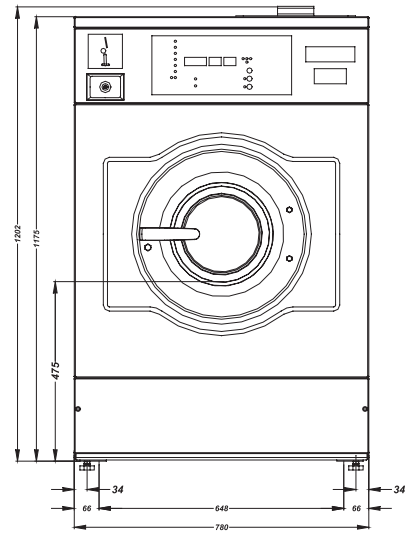

**achteraanzicht HC 60**

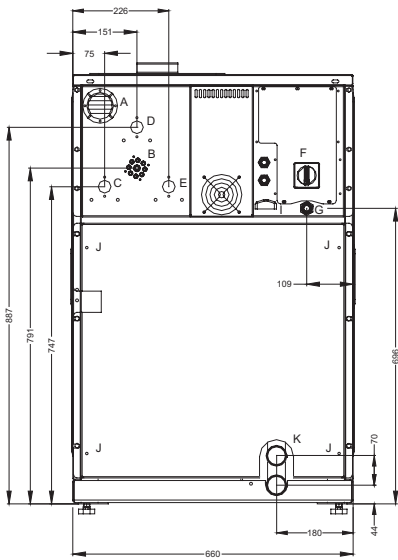

**achteraanzicht HC 65-75-100**

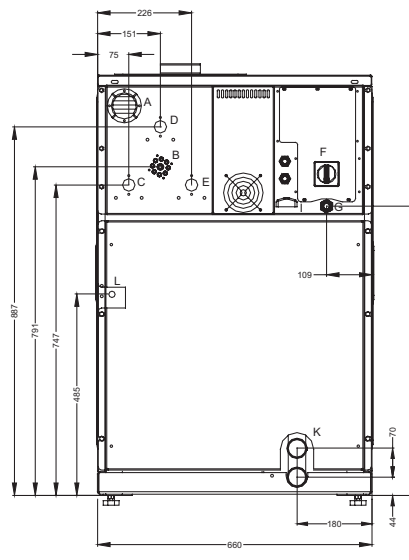

**achteraanzicht HC 135-165**

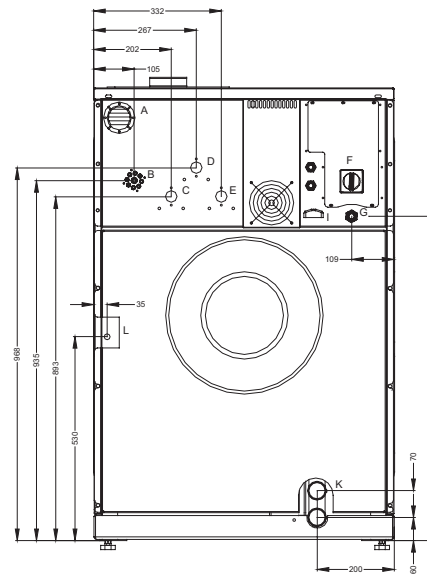

**zij aanzicht HC 60**

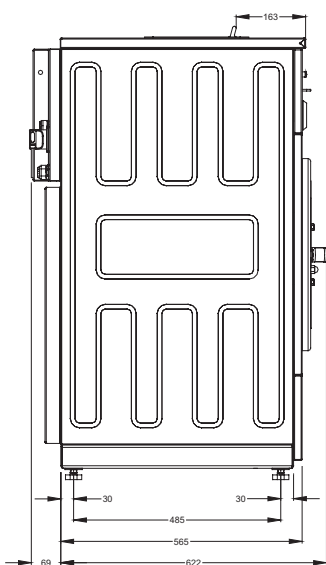

**zij aanzicht HC 65-75-100**

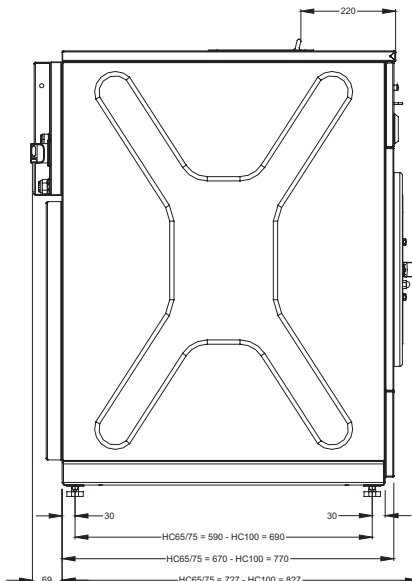

**zij aanzicht HC 135-165**

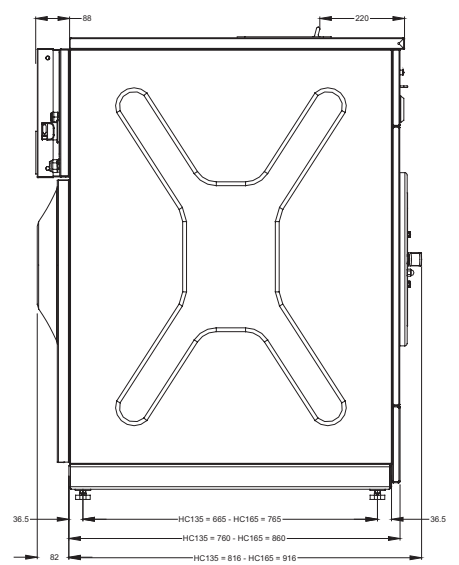

A. Ventilatie  
B. Aansluitingen vloeibare zeep  
C. Hardwateraansluiting

D. Warmwateraansluiting  
E. Zachtwateraansluiting  
F. Aansluitklemmen

G. Elektrische aansluiting  
H. Noodstop  
I. Ventilatie

J. Bevestiging achterpaneel  
K. Uitlaatventiel  
L. Stoomaansluiting

# TECHNISCHE SPECIFICATIES HC 60 - 65 - 75 - 100 - 135 - 165

	HC 60	HC 65	HC 75	HC 100	HC 135	HC 165
Trommel: Capaciteit 1/9 (kg)	6,1	7,2	8,1	10,5	14,6	18,3
Capaciteit 1/10 (kg)	5,5	6,5	7,3	9,5	13,2	16,5
Volume (L)	55	65	73	95	132	165
Diameter (mm)	530	530	530	530	650	650
Diepte (mm)	250	295	330	440	400	500
Diam. perforaties (mm)	3	3	3	3	3	3
Diameter deuropening (mm)	300	300	300	300	300	300
Hoogte tot de deurkruk (mm)	505	505	505	505	605	605
Snelheid: Hoog centrifugerend (tpm)	500-1250	500-1000	500-1000	500-1000	500-1000	500-1000
Laag centrifugerend (tpm)	250-500	250-500	250-500	250-500	250-500	250-500
Distributiesnelheid (tpm)	85	85	85	85	85	85
Wassnelheid (tpm)	10 - 50	10 - 50	10 - 50	10 - 50	10 - 50	10 - 50
G-kracht	462	296	296	296	363	363
Kinetische energie v/d trommel (N)	1568	1186	1386	1730	2592	3240
Dynamische bodembelasting (N/16 Hz)	600	600	700	750	1000	1200
Vermogen motor (W)	550	750	750	750	1500	1500
Waterdruk (bar)	3 - 5	3 - 5	3 - 5	3 - 5	3 - 5	3 - 5
Warmwatertemp. (L/cyclus) (warmwatertoevoer)	46	55	65	80	100	120
Warmwaterbehoefte (warmwatermachine) (°C)	80	80	80	80	80	80
Diameter afvoerlepip (mm)	50 / 2	50 / 2	50 / 2	50 / 2	50 / 2	50 / 2
Afvoercapaciteit (L/min)	80	80	80	80	80	80
Stoomaansluiting (")	3/8	3/8	3/8	3/8	3/8	3/8
Stoomdruk (bar)	2,0 - 5,5	2,0 - 5,5	2,0 - 5,5	2,0 - 5,5	2,0 - 5,5	2,0 - 5,5
Gewicht bruto (kg)	198	229	233	258	355	388
netto (kg)	184	207	211	236	325	358
Afmetingen Hoogte (mm)	1038	1038	1038	1038	1202	1202
Breedte (mm)	660	660	660	660	780	780
Diepte (mm)	622	727	727	827	816	916
Afmetingen verpakking Hoogte (mm)	1170	1170	1170	1170	1350	1350
Breedte (mm)	710	730	730	730	850	850
Diepte (mm)	730	840	840	950	940	1080
Volume (m³)	750	840	840	950	950	1020

Type verwarming	ZEKERINGEN											
	230 V 50/60Hz + 3AC		400 V tri + N		230 V 3 AC		400 V tri + N		230 V 3 AC		400 V tri + N	
Warmwatervoeding	16A		16A	16A	16A	16A	16A	16A	16A	16A	16A	16A
Stoom	16A	16A	16A	16A	16A	16A	16A	16A	16A	16A	16A	16A
Elektrische verwarming 4,2 kW	16A		16A	16A	16A	16A	16A	16A				
Elektrische verwarming 6 kW	16A*	16A*	16A*	16A*	16A	16A	16A	16A				
Elektrische verwarming 9 kW			25A	16A	25A*	16A*	25A*	16A*				
Elektrische verwarming 12 kW					40A	20A	40A	20A	40A*	20A*	40A	20A
Elektrische verwarming 15 kW									50A	25A	50A	25A
Elektrische verwarming 18 kW									50A	32A	50A*	32A*
Elektrische verwarming 21 kW										40A		40A
Elektrische verwarming 24 kW										40A		40A

De fabrikant behoudt zich het recht om de machines te wijzigen zonder voorafgaand bericht

(\*) Standaard verwarming



Alliance International bvba, Nieuwstraat 146, B-8560 Wevelgem (België)  
Tel +32 56/41 20 54 - Fax +32 56/41 86 74 - info@ipso.be - [WWW.IPSO.BE](http://www.ipso.be)

GEDRUKT OP PAPIER AANGEMAakt MET 60 % GERECYCLEERDE VEZELS.

HC10031 12009